

JOB SHEET SMKN 2 CILACAP

BIDANG KEAHLIAN : TEKNIK ELEKTRO PROGRAM KEAHLIAN : T. Ketenagalistrikan MAPEL : IML KLAS/ SEM : XI/3	KOMPETENSI/SUB KOMPETENSI Merakit Panel Kontrol Pengoperasian Motor 3 fasa berurutan	JOB SHEET NO : 5 WAKTU : 8x 45 ' TGL : INSTRUKTUR : Siswanta
----------------------------------------------------------------------------------------------------------------	---------------------------------------------------------------------------------------------------------------	-----------------------------------------------------------------------

TUJUAN :1. Siswa dapat memahami teknik merangkai panel kendali
2. Siswa dapat merangkai panel kendali pengoperasian motor 3 fasa berurutan
3. Siswa dapat menguji coba panel kendali dengan benar.

INDIKATOR : 1. Teknik merangkai panel kendali dapat dipahami dengan benar
2. Panel kendali pengoperasian motor 3 fasa berurutan dapat dirangkai sesuai gambar rencana
3. Panel kendali pengoperasian motor 3 fasa berurutan dapat diujicoba dengan benar

ALAT :1.Tang kombinasi 6.Obeng + besar
2.Tang Kupas 7.Obeng + kecil
3.Tang Lancip 8.Obeng - besar
4.Tang Potong 9.Obeng - kecil
5.Test Pen 10. Gergaji besi

BAHAN :1.Box Panel 40 x 60 cm 1 10. Kabel NYAF 1,5 mm²
2.MCB 3 Fasa 1 11.. Kabel NYM 3 x 2,5 mm²
3.MCB 1 Fasa 1 11. Saluran pengawatan
4.Kontaktor SN-21 2 12. Selang Flexibel
5.Over load 1 13.Klem selang & Sekrup
6.Push Button ON / OFF 3 14. Sepatu kabel
7.Lampu indikator 2 15. Rel Topi
8 . Terminal strip 16.Motor 3 fasa
9 . Kabel NYA 2.5 mm² /1,5 mm²

KESELAMATAN KERJA :

1. Selalu hati-hati dalam melakukan pengawatan
2. Gunakan alat sesuai dengan fungsinya
3. Periksakan rangkaian kepada instruktur sebelum diuji coba

LANGKAH KERJA :

1. Siapkan alat , bahan dan cek
2. Buat gambar pengawatan pada diagram tata letak, menyesuaikan jenis alat yang digunakan (Menggambar lagi disesuaikan dengan peralatan yang digunakan)
- 2.Rangkailah rangkaian kendali pada box panel sesuai gambar
- 3.Lakukan ujicoba rangkaian
4. Rangkailah rangkaian utama sesuai gambar
- 5.Lakukan uji coba rangkaian
- 6.Hubungkan rangkaian dengan motor
7. Lakukan ujicoba seluruh rangkaian
- 8.Kembalikan alat dan bahan

TUGAS :

1. Buatlah laporan praktek berdasar hasil praktek yang telah dilakukan
2. Jelaskan cara kerja rangkaian

RANGKAIAN KENDALI PENGOPERASIAN 2 MOTOR 3 PH BERURUTAN (MANUAL)

By : SISWANTA

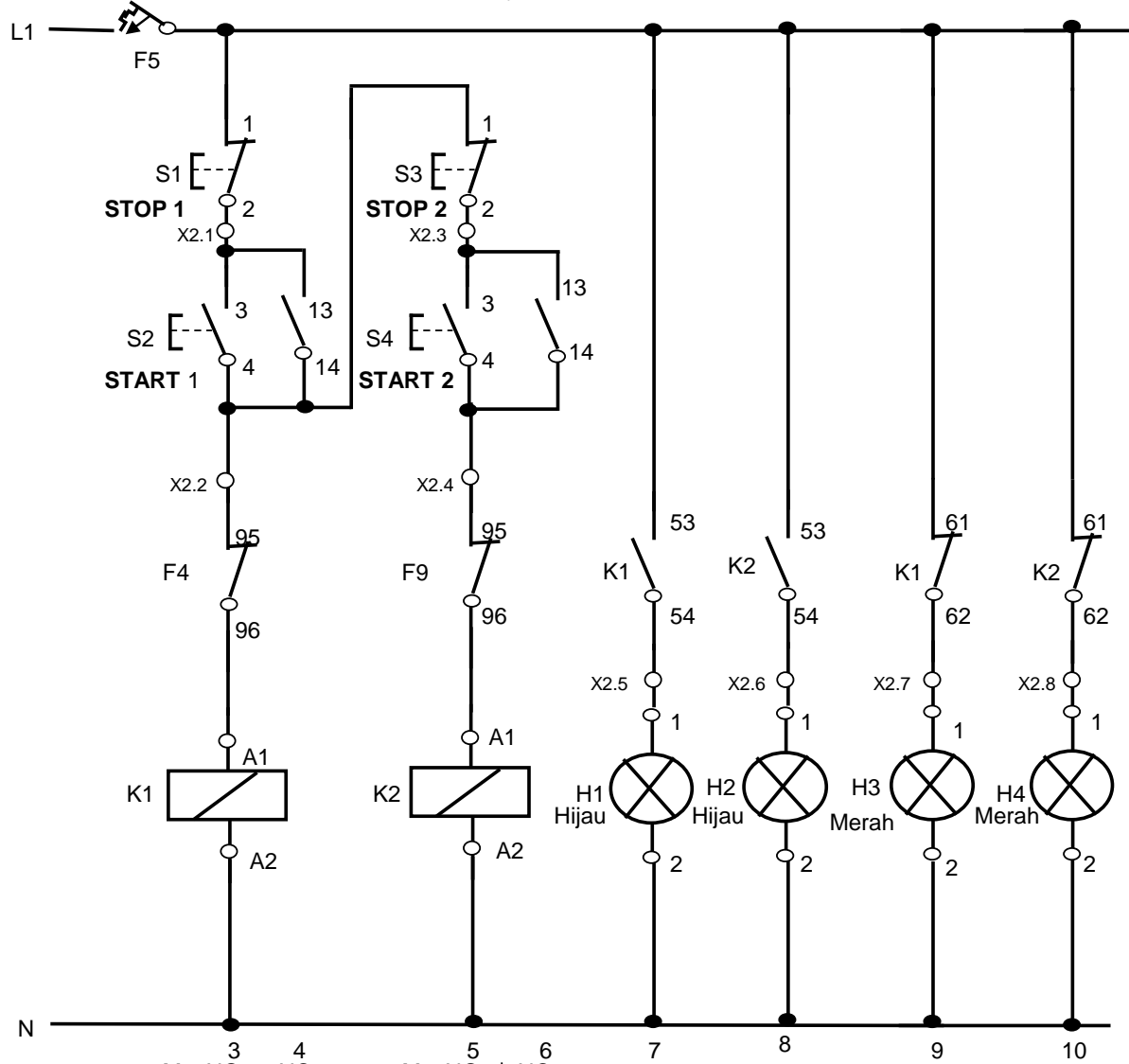

M	NO	NC
1	4	9
	7	

M	NO	NC
2	6	10
	8	

RANGKAIAN UTAMA

PENGOPERASIAN 2 MOTOR 3 PHASE BERURUTAN

By : SISWANTA

